

Floodlight 70 - 400

230V-50Hz
 CE 73/23 89/336 IP65 IK08 1m

elplast

334.900.565 A

Distribuzione: Via Mozzeghine 13, 15 - 40050 MONTEVEGLIO (BO) - Tel. 051 9660411 - Fax 051 9660444

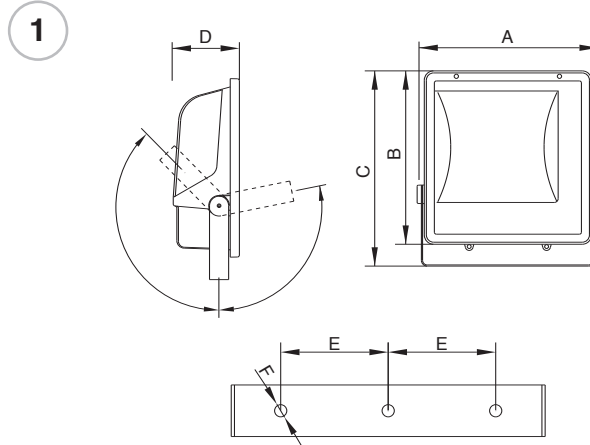
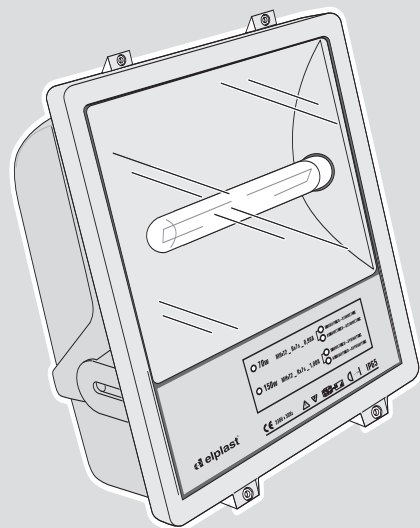

W (lamp)	A (mm)	B (mm)	C (mm)	D (mm)	E (mm)	F (mm)	P (kg)
70-150 UV STOP	265	335	400	125	73	10	5,5
250-400	375	445	510	150	75	10	10



Presenza di tensioni pericolose.
 Presence of dangerous voltages.
 Gefährliche elektrische Spannung.
 Présence de tensions dangereuses.
 Presencia de tensiones peligrosas.
 Presença de tensões perigosas.
 Aanwezigheid gevaarlijke spanningen.
 Farlig spænding.
 Farlig spänning förekommer.
 Farlige spenninger tilstede.

Idoneo per l'uso interno ta 25°C
 Suitable for internal use ta 25°C
 Geeignet für interne Verwendung ta 25°C
 Indiqué pour usage interne ta 25°C
 Adecuado para uso interno ta 25°C
 Idóneo para uso interno ta 25°C
 Geschikt voor gebruik binnenshuis ta 25°C
 Velegnet til indendørs brug ta 25°C
 Passar för användning inomhus ta 25°C
 Passar for innendørs bruk ta 25°C

2

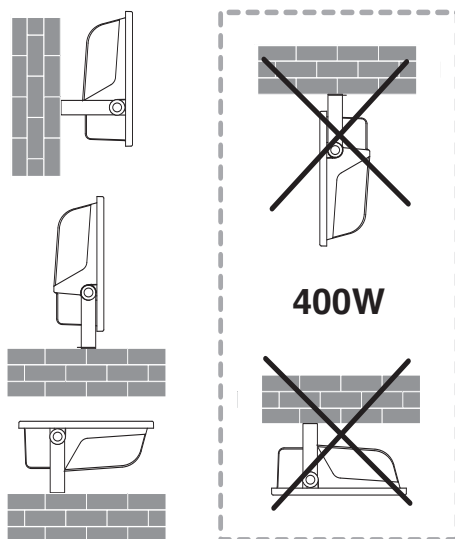

3

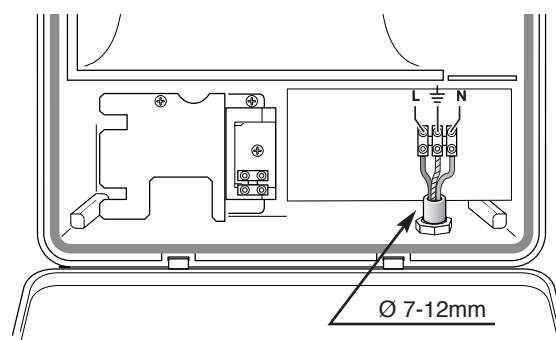

4

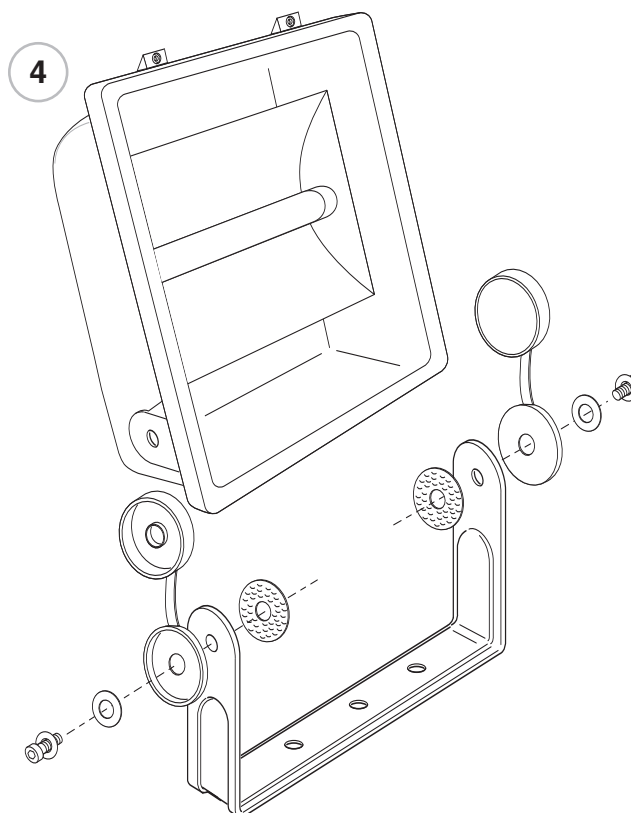

5

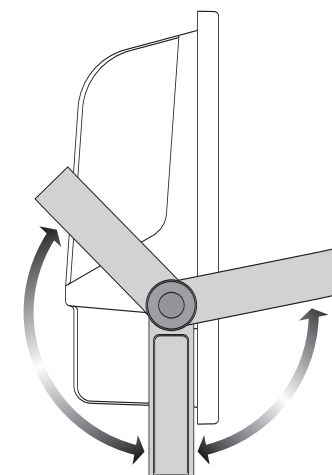

AVVERTENZE - GARANZIA

- Questo apparecchio dovrà essere destinato solo all'uso per il quale è stato costruito. Ogni altro uso è da considerarsi improprio e pericoloso.
- Prima di effettuare qualsiasi operazione di pulizia o di manutenzione, disinserire l'apparecchio dalla rete.
- Per eventuali riparazioni rivolgersi ad un centro di assistenza tecnica autorizzato e richiedere l'utilizzo di ricambi originali. Il mancato rispetto di quanto sopra può compromettere la sicurezza dell'apparecchio.

- L'apparecchio deve essere usato solo se completo del suo schermo di protezione. Sostituire il vetro se rotto.
- L'apparecchio non deve essere smaltito come rifiuto urbano. Deve essere soggetto a raccolta separata per evitare danni all'ambiente. Nel rispetto della Direttiva 2002/96 e delle Leggi nazionali di recepimento per lo smaltimento del prodotto a fine vita, il mancato rispetto di quanto sopra è sanzionato dalla Legge.
- Per le modalità di intervento in garanzia contattare il Numero Verde 800 995931 o il Rivenditore Autorizzato.

WARNUNG - GARANTIE

- Diese Leuchte ist ausnahmslos für den beim Bau beabsichtigten Zweck zu benutzen. Jede andere Verwendung gilt als unsachgemäß und daher gefährlich.
- Vor jedem Reinigungs- oder Wartungseingriff Leuchte vom Stromnetz abschalten.
- Wenden Sie sich für eventuell erforderliche Reparaturen an ein zugelassenes technisches Servicecenter und verlangen Sie die Verwendung von Originalersatzteilen. Das Nichteinhalten vorstehender Bestimmungen kann die Gerätesicherheit gefährden.

- Leuchte darf nur mit Schutzabdeckung benutzt werden. Glas bei Bruch auswechseln.
- Das Gerät darf nicht als unsortierter Siedlungsabfall entsorgt werden. Zum Schutz der Umwelt muss es getrennt einer Sammelstelle abgegeben werden. Gemäß der Richtlinie 2002/96 und den entsprechenden nationalen Gesetzen über die Entsorgung von Altgeräten ist die Nichteinhaltung strafbar.
- Für die Vorgehensweise bei Garantieleistungen wenden Sie sich an den autorisierten Händler.

ADVERTENCIAS - GARANTÍA

- Este aparato deberá utilizarse para el uso previsto. Cualquier otro uso se considera impropio y peligroso.
- Antes de realizar cualquier operación de limpieza o mantenimiento hay que desconectar el aparato.
- Para efectuar reparaciones dirigirse a un centro de asistencia técnica autorizado y pedir que se empleen piezas originales. De lo contrario se puede comprometer la seguridad del aparato.
- El aparato puede ser utilizado sólo cuando está provisto de su pantalla de protección. Sustituir el vidrio en caso de estar roto.

- Este aparato no puede ser eliminado como desecho urbano. En efecto, debe ser desechado de modo diferenciado a fin de evitar daños al ambiente, de conformidad con lo establecido por la Directiva 2002/96 y por las leyes nacionales de transposición relativas a la eliminación de los productos que ya no puedan ser utilizados. La inobservancia de las normas citadas está penada por la ley.
- Respecto de las modalidades de intervención en garantía, sírvase contactar con el revendedor autorizado.

WAARSCHUWINGEN - GARANTIE

- Dit apparaat mag alleen worden gebruikt voor het doel waarvoor het is gemaakt. Elk ander gebruik dient als oneigenlijk, en dus als gevaarlijk te worden beschouwd.
- Alvorens het apparaat schoon te maken of te onderhouden, moet het worden afgekoppeld van het elektriciteitsnet.
- Voor een eventuele herstelling dient u zich te wenden tot een erkend technisch servicecentrum, en het gebruik van originele vervangingsonderdelen te eisen. Veronachtzaming van deze voorschriften kan de veiligheid van het apparaat in het geding brengen.
- Het apparaat mag alleen gebruikt worden indien het compleet is

- met de bijbehorende beschermende afscherming. Vervang het glas indien dit gebroken is.
- Het apparaat mag niet als stadsvuil verwerkt worden. Het moet als gescheiden vuil ingezameld worden om milieuvriendelijke reiniging te voorkomen. Overeenkomstig Richtlijn 2002/96, en de nationale wetgeving voor de vuilverzameling in het kader van de verwerking van het versleten product, wordt de veronachtzaming van dit voorschrift door de wet gestraft.
- Voor de wijze van handelen tijdens de garantieperiode dient u contact op te nemen met de Bevoegde Verkoop.

VARNINGAR - GARANTI

- Denna apparat skall endast användas för avsett bruk. Allt annat bruk betraktas som felaktigt bruk och är därför att anse som farligt.
- Innan underhållsarbete eller rengöring påbörjas skall apparatens kontakt tas ut ur det strömförsörjande nätet.
- Vid eventuella reparationer vänd er till ett godkänt Service-Center och kräv originaldelar. Om detta inte sker kan apparatens säkerhet äventyras.
- Apparaten får endast användas tillsammans med skyddsskärmen.

- Byt ut glaset om det är skadat.
- Apparaten får inte nedskrotas som hushållsavfall. Den ska källsorteras för att undvika att skada omgivningen. I enlighet med Direktiv 2002/96 och de nationella lagarna angående avfallshantering är underlåtenhet att iaktta ovan nämnda anvisningar om nedskrotning av apparaten bestraffningsbart.
- Kontakta auktoriserad återförsäljare för tillvägagångssätt vid ingrepp som omfattas av garantin.

WARNINGS - GUARANTEE

- This unit must only be used for the purpose for which it was manufactured. Any other use is to be considered inappropriate and therefore dangerous.
- Disconnect the unit from the mains supply before carrying out cleaning or servicing.
- Contact an authorised customer service centre for the replacement of lamps, batteries, or any repairs, and insist on the use of genuine spare parts. Failure to comply with these instructions may compromise the safety of the unit.

- The device must be used only if complete with its protective cover. Replace glass if broken.
- The product cannot be disposed as unsorted municipal waste. It must be collected separately to prevent negative environmental impacts. In accordance with the procedures of Directive 2002/96 and relevant national laws and regulations adopted pursuant to this Directive on the disposal of waste at the end of the life cycle of the product, any violation is sanctioned by law.
- For details regarding warranty services, contact an authorized dealer.

AVERTISSEMENTS - GARANTIE

- Cet appareil ne doit être utilisé que pour les fonctions pour lesquelles il a été construit. Toute autre utilisation doit être considérée comme impropre et donc dangereuse.
- Avant d'effectuer toute opération de nettoyage ou d'entretien, débrancher l'appareil du secteur.
- Pour les réparations éventuelles, s'adresser à un service d'assistance technique autorisé à demander des pièces de rechange originales. L'inobservation de cette clause peut compromettre la sécurité de l'appareil.
- L'appareil doit être utilisé uniquement à condition que l'écran de

- protection soit monté. En cas de rupture du verre, le changer.
- L'appareil ne doit pas être éliminé comme simple déchet urbain mais conformément à la collecte sélective pour garantir la protection de l'environnement. Conformément à la Directive 2002/96 et aux dispositions légales qui la transposent pour ce qui touche à l'élimination du produit au terme de sa durée de vie, les contrevenants aux dispositions en vigueur sont passibles des sanctions prévues par la loi.
- Pour les modalités d'intervention sous garantie, prendre contact avec le revendeur agréé.

ADVERTÊNCIAS - GARANTIA

- Este aparelho deverá ser destinado unicamente ao uso para o qual foi construído. Qualquer outro uso deve ser considerado inadequado e por isso perigoso.
- Antes de efectuar qualquer operação de limpeza ou de manutenção, desligar o aparelho da rede eléctrica.
- Para eventuais reparações, dirija-se a um centro de assistência técnica autorizado, e peça a utilização de peças sobresselentes originais. O falhado respeito de quanto acima mencionado pode comprometer a segurança do aparelho.

- O aparelho deve ser usado somente se completo com o revestimento de protecção. Substitua o vidro, se quebrar.
- O aparelho não deve ser eliminado junto aos resíduos urbanos normais. Deve ser recolhido separadamente, para evitar danos ao ambiente, respeitando a Directiva 2002/96 e as Leis nacionais de recebimento para a eliminação do produto no fim de sua vida útil; a inobservância das recomendações descritas acima está sujeita às sanções impostas pela Lei.
- Acerca das modalidades das intervenções na garantia, contacte um Revendedor Autorizado.

ADVARSLER - GARANTI

- Dette apparat må udelukkende anvendes til det formål, det er beregnet til. Enhver anden brug regnes for ukorrekt og dermed farlig.
- Før der foretages nogen form for rengøring eller vedligeholdelse, skal strømmen afbrydes.
- I forbindelse med eventuelle reparationer skal man henvende sig til et autoriseret reparationsværksted og bede om, at der bruges originale reservedele. Manglende overholdelse heraf kan medføre en forringelse af apparatets sikkerhed.
- Apparatet må kun bruges, hvis det er forsynet med dets

- sikkerhedsskærm. Udskift glasset, hvis det er i stykker.
- Apparatet må ikke bortskaffes som almindeligt husaffald. Det skal behandles som særskilt affald for at undgå miljøskader. I henhold til Direktiv 2002/96 og de nationale implementeringslovgivninger vedrørende bortskaffelse af disse produkter ved endt levetid, medfører manglende overholdelse af ovenstående straf i henhold til loven.
- For indgreb omfattet af garantien, bedes der rettes henvendelse til den autoriserede forhandler.

MERKNADER - GARANTI

- Denne armaturen må kun brukes til det formålet den er beregnet for. Enhver annen bruk regnes som ukorrekt og dermed farlig.
- Før det foretas noen form for rengjøring eller vedlikehold, skal armaturen frakobles strømmettet.
- I forbindelse med eventuelle reparasjoner, må man henvende seg til et autorisert servicecenter og be om at det brukes originale reservedeler. Manglende overholdelse av denne regelen kan føre til at armaturens sikkerhet reduseres.
- Apparatet kan brukes kun om verne-skjermen finnes. Skifte ut glas-

- set om det er ødelagt.
- Produktet må leveres som spesialavfall av miljømessige henvendelser.
- Ved inngrep når garantien er gjeldende, kontakt Autorisert Forhandler.