

# INC 236 - 418

230V-50Hz



**elplast**

334.900.615

Distribuzione: Via Mozzeghine 13, 15 - 40050 MONTEVEGLIO (BO) - Tel. 051 9660411 - Fax 051 9660444

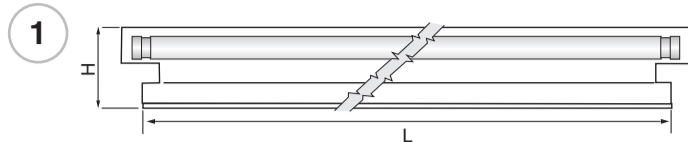
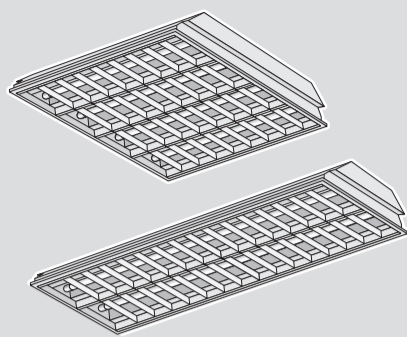

	L (mm)	B (mm)	H (mm)	
2X36W	1195	295	70	M1200x300
4X18W	595	595	70	M600
4X18W	625	625	70	M625

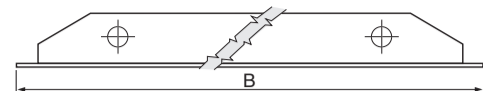

2

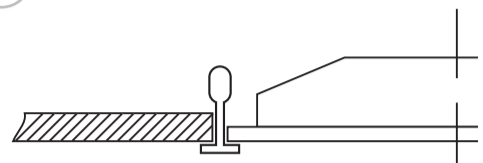

IP40

Solo con ottica X - Only with optical X

3

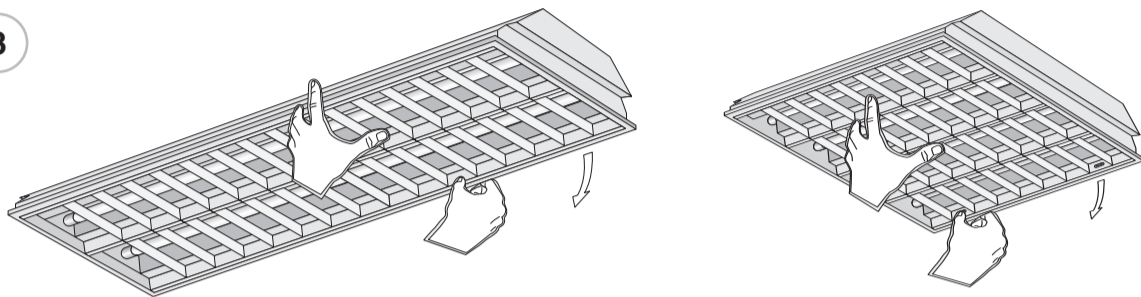

4

SA

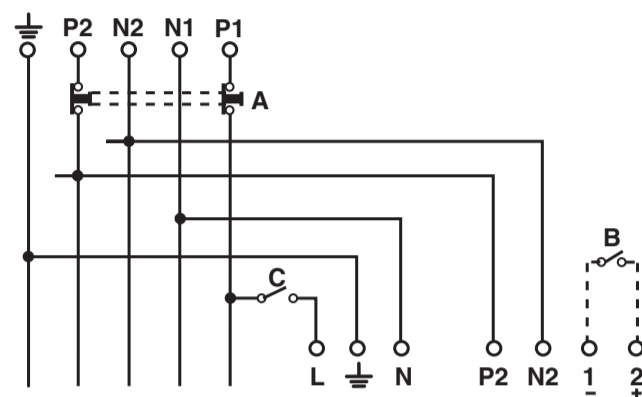

MODELOS DISPONIBLES - MODELES DISPONIBLES - PRODUKTÜBERSICHT - MODELS AVAILABLE - MODELLI DISPONIBILI - MODELOS DISPONÍVEIS - LEVERINGSPROGRAMMA - TILLGÅNGLIGA MODELLER - TILGÆNGLIGE MODELLER - TILGJENGELIGE MODELLER

N	S	DK	NL	P	E	F	D	GB	I	7000TR	7001TR
Bestillingskode	Beställningskod	Ordrekode	Bestellnummer	Código da encomenda	Código de pedido	Réf. commande	Bestellcode	Order code	Codice ordine	7000TR	7001TR
Beskrivelse	Beskrivning	Beskrivelse	Beschrijving	Descrição	Descripción	Description	Beschreibung	Description	Descrizione	INC TR 236/B2/A	INC TR 236/B2/B
Lampe	Lampa	Lyskilde	Lamp	Lâmpada	Lámpara	Ampoule	Leuchte	Lamp	Lampada	2x36 T8 G13	2x36 T8 G13
Lysstyrke, lampe	Lampfløde	Lysstrøm	Lampstroom	Fluxo da lâmpada	Flujo de la lámpara	Flux de l'ampoule	Leuchtmittelleistung	Lamp flux	Flusso lampada	2x3350	2x3350
Lysstyrke	Ljusfløde	Lysstrøm	Lampstroom	Flujo luminoso	Flujo luminoso	Flux lumineux	Ordnungsgemäße Leistung	Luminous flux	Flusso luminoso	165lm	180lm
Alminnelig lysstyrke	Normalt fløde	Almindelig Lysstrøm	Gewone stroom	Fluxo ordinário	Flujo normal	Flux ordinaire	Ordentlicher Strom	Standard luminosity	Flusso ordinario	3685lm	4020lm
Batteri	Batteri	Batteri	Batterij	Bateria	Bateria	Pile	Batterie	Battery	Batteria	NiCd 4,8V 1,7Ah	NiCd 4,8V 1,7Ah
Drifttid	Autonomi	Drifttid	Autonomie	Autonomia	Autonomia	Autonomie	Betriebsdauer	Autonomy	Autonomia	1h	1h

7000TR	7003TR	7020TR - 7030TR - 7030RETR	70201TR - 70301TR - 70301RETR	70202TR - 70302TR - 70302RETR	70203TR - 70303TR - 70303RETR
INC TR 236/B2/J	INC TR 236/B2/X	INC TR 418/B2/M600/A - INC TR 418/B2/M625/A - INC TR 418/RE/M625/A	INC TR 418/B2/M600/B - INC TR 418/B2/M625/B - INC TR 418/RE/M625/B	INC TR 418/B2/M600/J - INC TR 418/B2/M625/J - INC TR 418/RE/M625/J	INC TR 418/B2/M600/X - INC TR 418/B2/M625/X - INC TR 418/RE/M625/X
2x36 T8 G13	2x36 T8 G13	4x18 T8 G13	4x18 T8 G13	4x18 T8 G13	4x18 T8 G13
2x3350	2x3350	4x1350	4x1350	4x1350	4x1350
180lm	135lm	93lm	100lm	100lm	75lm
4020lm	3015lm	2970lm	3240lm	3240lm	2430lm
NiCd 4,8V 1,7Ah	NiCd 4,8V 1,7Ah	NiCd 4,8V 1,7Ah	NiCd 4,8V 1,7Ah	NiCd 4,8V 1,7Ah	NiCd 4,8V 1,7Ah
1h	1h	2h	2h	2h	2h

## PLAFONIERA PER ILLUMINAZIONE A RISPARMIO ENERGETICO (RE) PER INSTALLAZIONE AD INCASSO IN CONTROSOFFITTI CON STRUTTURA A VISTA

(Fig. 1) LEGENDA DIMENSIONI (mm)

L= lunghezza max  
B= larghezza max  
H= altezza

### MONTAGGIO

(Fig. 2) Montaggio su pannelli M600x600 (4x18W) - M1200x300 (2x36W) in appoggio sui traversini

## APERTURA GRIGLIA PER MONTAGGIO LAMPADA

(Fig. 3) La griglia può essere estratta circa 40mm; indossare i guanti.

### SCHEMI DI COLLEGAMENTO

(Fig. 4) SA= Illuminazione + emergenza

A= Test  
B= Eventuale comando unificato disattivazione emergenza (rispettare la polarità)  
C= Interruttore accensione lampada  
P2-N2= Linea diretta  
P1-N1= Linea interrotta

**Nota:** solo una lampada si accende in emergenza.

### MANUTENZIONE

Sostituire le batterie quando l'apparecchio, a seguito di una ricarica completa, non assicura più l'autonomia Nominale.

Esempio di lettura codice data, batteria:  
Es. 1) 980304: 98 anno 03 mese 04 giorno  
Es. 2) 271098: 27 giorno 10 mese 98 anno  
Es. 3) 9811: 98 anno 11 settimana  
Es. 4) 2197: 21 settimana 97 anno

### AVVERTENZE - GARANZIA

- Questo apparecchio dovrà essere destinato solo

all'uso per il quale è stato costruito. Ogni altro uso è da considerarsi improprio e pericoloso.  
- Prima di effettuare qualsiasi operazione di pulizia o di manutenzione, disinserire l'apparecchio dalla rete.  
- Mantenere una distanza di almeno 50mm tra il corpo dell'apparecchio e le pareti laterali dell'incasso.  
- L'apparecchio non deve essere smaltito come rifiuto urbano. Deve essere soggetto a raccolta separata per evitare danni all'ambiente. Nel rispetto della Direttiva 2002/96 e delle Leggi nazionali di recepimento per lo smaltimento del prodotto a fine vita, il manca-

to rispetto di quanto sopra è sanzionato dalla Legge.

- I prodotti Beghelli sono tutelati dalle leggi sulla proprietà intellettuale.  
- Per l'eventuali riparazioni rivolgersi ad un centro di assistenza tecnica autorizzato e richiedere l'utilizzo di ricambi originali. Il mancato rispetto di quanto sopra può compromettere la sicurezza dell'apparecchio.  
- Per le modalità di intervento in garanzia contattare il Numero Verde 800 995931 o il Rivenditore Autorizzato.

## ENERGY SAVING LAMP (RE) TO BE FLUSH-MOUNTED IN FALSE CEILINGS WITH EXPOSED GRID

(Fig. 1) DIMENSION KEY (mm)

L= max length  
B= max width  
H= height

### INSTALLATION

(Fig. 2) Installation on panels M600x600 (4x18W) - M1200x300 (2x36W) supported by the cross bars

## GRILLE OPENING FOR LUMINAIRE INSTALLATION

(Fig. 3) Wear gloves.

### WIRING DIAGRAM

(Fig. 4) SA= Maintained lighting

A= Test  
B= Disable emergency switch (observe the polarity).  
C= light switch  
P2-N2= Direct line  
P1-N1= Switched line  
**Note:** only one lamp switches on in emergency.

### MAINTENANCE

Replace the battery when the device no longer guarantees its rated duration after it has been completely recharged.

Battery code examples:  
Ex. 1) 980304: 98 year 03 month 04 day  
Ex. 2) 271098: 27 day 10 month 98 year  
Ex. 3) 9811: 98 year 11 week  
Ex. 4) 2197: 21 week 97 year

### WARNINGS - GUARANTEE

- This device shall be used exclusively for the purpose for which it has been designed. Any other use is considered improper and the-

refore dangerous.  
- Disconnect the device from the mains before starting to clean or service it.  
- Maintain a minimum distance of 50mm between the body of the appliance and the installation side walls.  
- The product cannot be disposed as unsorted municipal waste. It must be collected separately to prevent negative environmental impacts. In accordance with the procedures of Directive 2002/96 and relevant national laws and regulations adopted pursuant to this Directive on the disposal of waste at the end of the life cycle of the product, any

violation is sanctioned by law.

- Contact an authorised technical service centre for any other repairs possibly required use only original spare parts.  
The lacked respect of the above conditions may compromise the safety of the device.  
- For details regarding warranty services, contact an authorized dealer.

## ENERGIESPARENDE (RE) DECKENLEUCHE FÜR DEN EINBAU IN ZWISCHENDECKEN MIT FREILIEGENDEM DECKENRAHMEN

(Fig. 1) LEGENDE ABMESSUNGEN (mm)

L= max. Länge  
B= max. Breite  
H= höhe

### MONTAGEANLEITUNGEN

(Fig. 2) Montage auf Platten mit Rastermaß M600x600 (4x18W) - M1200x300 (2x36W) auf Stege gestützt

### GITTERÖFFNUNG FÜR LAMPENMONTAGE

(Fig. 3) Handschuhe anziehen.

### INSTALLATIONSPLAN

(Fig. 4) SA= Dauerschaltung

A= Test  
B= Eventuelle Einheitsschaltung zum Entaktivieren des Notstands (Polungen berücksichtigen).  
C= Einschalter der Leuchte  
P2-N2= Direkte Linie  
P1-N1= Linie unterbrochen  
**Anmerkung:** schaltet sich nur eine Notleuchte ein.

### WARTUNG

Die Batterie wechseln, wenn nach einer vollständigen Aufladung die Nennbetriebsdauer nicht

mehr gewährleistet ist.  
Beispiele für Datums-Kennzeichnung auf der Batterie:  
Bsp. 1) 980304: 3. März 1998  
Bsp. 2) 271098: 27. Oktober 1998  
Bsp. 3) 9811: 11 Kalenderwoche 1998  
Bsp. 4) 2197: 21 Kalenderwoche 1997

### WARNUNG - GARANTIE

- Das Gerät darf ausschließlich für den Zweck, für den es hergestellt wurde, verwendet werden. Jede davon abweichende Verwendung wird als nicht zweckentsprechend und somit als gefährlich angesehen.  
- Vor Durchführung von Reinigungs- oder

Wartungsarbeiten muss die Netzversorgung des Geräts unterbrochen werden.  
- Zwischen dem Beleuchtungskörper und den Seiteneinbauwänden ist ein Abstand von mindestens 50mm einzuhalten.  
- Das Gerät darf nicht als unsortierter Siedlungsabfall entsorgt werden. Zum Schutz der Umwelt muss es getrennt einer Sammelstelle abgegeben werden.  
Gemäß der Richtlinie 2002/96 und den entsprechenden nationalen Gesetzen über die Entsorgung von Altgeräten ist die Nichteinhaltung strafbar.  
- Wenden Sie sich zum Ersetzen von Batterien oder bei Reparatureingriffen an eine zugelassene

ne technische Servicestelle und fordern Sie Originalersatzteile an.  
Das Nichteinhalten vorstehender Bestimmungen kann die Gerätesicherheit gefährden.  
- Für dieVorgehensweise bei Garantieleistungen wenden Sie sich an den autorisierten Händler.

**PLAFONNIER  
POUR ECLAIRAGE ECONOMIQUE (RE),  
A ENCASTRER  
DANS LES FAUX-PLAFONDS**  
(Fig. 1) **LEGENDE DIMENSIONS (mm)**  
L= longueur max  
B= largeur max  
H= Hauteur  
**INSTALLATION**  
(Fig. 2) Montage sur panneaux M600x600  
(4x18W) - M1200x300 (2x36W) reposant  
sur les traversins

**OUVERTURE GRILLE  
POUR MONTAGE LAMPE**  
(Fig. 3) Enfiler des gants.  
**SCHEMAS DE RACCORDEMENT**  
(Fig. 4) **SA= ECLAIRAGE + SECOURS**  
**A= Test**  
**B=** Eventuelle commande unifiée de  
mise hors service de la lampe de  
secours (respecter les polarités).  
**C=** Interrupteur allumage lampe  
**P2-N2=** Ligne directe  
**P1-N1=** Ligne interrompue  
**Remarque:** une seule lampe s'allume

en cas de secours.  
**ENTRETIEN**  
Remplacer la batterie quand l'appareil, à la suite  
d'une recharge complète, n'assure plus l'auto-  
nomie nominale. Exemple de lecture du code  
date de la batterie:  
Ex. 1) 980304: 98 année 03 mois 04 jour  
Ex. 2) 271098: 27 jour 10 mois 98 année  
Ex. 3) 9811: 98 année 11 semaine  
Ex. 4) 2197: 21 semaine 97 année  
**AVERTISSEMENTS - GARANTIE**  
- Cet appareil ne devra être destiné qu'à l'utili-  
sation pour laquelle il a été construit.

Tout autre utilisation est impropre et dange-  
reuse.  
- Avant toute l'opération d'entretien ou de net-  
toyage, débrancher l'appareil du secteur.  
- La distance entre le corps de l'appareil et les  
parois latérales de l'encastrement doit être au  
moins de 50mm.  
- L'appareil ne doit pas être éliminé comme  
simple déchet urbain mais conformé-  
ment à la collecte sélective pour garantir la  
protection de l'environnement.  
Conformément à la Directive 2002/96 et aux  
dispositions légales qui la transposent pour ce  
qui touche à l'élimination du produit au terme

de sa durée de vie, les contrevenants aux dispo-  
sitions en vigueur sont passibles des sanctions  
prévues par la loi.  
- Pour autres réparations, s'adresser à un centre  
d'assistance technique agréé et demander l'uti-  
lisation de pièces de rechange originales. Le  
non respect des indications susmentionnées  
peut compromettre la sécurité de l'appareil.  
- Pour les modalités d'intervention sous garantie,  
prendre contact avec le revendeur agréé.

**APLIQUE PARA TECHO  
PARA ILUMINACIÓN CON AHORRO  
DE ENERGÍA ELÉCTRICA (RE)  
EN INSTALACIONES A ENCASTRE  
EN FALSOS TECHOS  
CON ESTRUCTURA A VISTA**  
(Fig. 1) **DETALLE DE LAS  
DIMENSIONES (mm)**  
L= longitud máxima  
B= anchura máxima  
H= Altura  
**INSTALACIÓN**  
(Fig. 2) Montaje en paneles M600x600 (4x18W) -

M1200x300 (2x36W) con apoyo en las  
barras  
**APERTURA DE LA REJA  
PARA EL MONTAJE DE LA LÁMPARA**  
(Fig. 3) Ponerse los guantes.  
**ESQUEMAS DE CONEXIÓN**  
(Fig. 4) **SA= ILUMINACIÓN+EMERGENCIA**  
**A= Test**  
**B=** Mando unificado para desactivar  
la emergencia (opcional) (respetar las  
polaridades).  
**C=** Interruptor de ligação da lâmpada  
**P2-N2=** Línea directa

**P1-N1=** Línea interrumpida  
**Nota:** sólo una lámpara se enciende  
en emergencia.  
**MANTENIMIENTO**  
Sustituir la batería cuando el equipo, después de  
una recarga completa, no asegura más la auto-  
nomía nominal.  
Ejemplos de lectura del código de la batería:  
Ej. 1) 980304: 98 año 03 mes 04 día  
Ej. 2) 271098: 27 día 10 mes 98 año  
Ej. 3) 9811: 98 año 11 semana  
Ej. 4) 2197: 21 semana 97 año

**ADVERTENCIAS - GARANTÍA**  
- Este equipo tiene que ser usado sólo para la uti-  
lización para la que ha sido construido.  
Cualquier otro uso se considera impropio y peli-  
groso.  
- Antes de efectuar cualquier operación de man-  
tenimiento, desconectar el aparato de la cor-  
riente eléctrica.  
- Mantener una distancia mínima de 50mm entre  
el cuerpo del aparato y las paredes laterales de  
la estructura donde está empotrado.  
- Este aparato no puede ser eliminado como  
desecho urbano.  
En efecto, debe ser desechado de modo dife-

renciado a fin de evitar daños al ambiente, de  
conformidad con lo establecido por la Directiva  
2002/96 y por las leyes nacionales de trans-  
posición relativas a la eliminación de los pro-  
ductos que ya no puedan ser utilizados.  
- Para otras reparaciones, dirigirse a un centro de  
asistencia técnica autorizado y solicitar el uti-  
lizo de recambios originales.  
La falta de respeto de cuanto indicado ante-  
riormente puede perjudicar la seguridad del  
aparato.  
- Respecto de las modalidades de intervención en  
garantía, sírvase contactar con el revendedor  
autorizado.

**LUMINÁRIA TIPO "PLAFONIER"  
DE SOBREPOR AO TETO  
COM ILUMINAÇÃO A BAIXO  
CONSUMO ENERGÉTICO (RE)  
ESTRUTURA À VISTA**  
(Fig. 1) **LEGENDA DIMENSÕES (mm)**  
L= comprimento máx  
B= largura máx  
H= Altura  
**INSTALAÇÃO**  
(Fig. 2) Montagem em painéis M600x600  
(4x18W) - M1200x300 (2x36W) com  
apoio nas pequenas travessas

**ABERTURA DA GRELHA PARA INSTALAÇÃO  
DA LÂMPADA**  
(Fig. 3) Vista as luvas.  
**ESQUEMAS DE LIGAÇÃO**  
(Fig. 4) **SA= ILUMINAÇÃO + EMERGÊNCIA**  
**A= Test**  
**B=** Eventual comando unificado desacti-  
vação emergência (respeitar as pola-  
ridades).  
**C=** Interruptor de ligação da lâmpada  
**P2-N2=** Directe lijn  
**P1-N1=** Linha interrompida  
**Nota:** apenas uma lâmpada se acende

em caso de emergência.  
**MANUTENÇÃO**  
Substituir a bateria quando o aparelho, após uma  
recarga completa, não consegue assegurar a  
autonomia nominal.  
Exemplo de leitura do código data, bateria:  
Ex. 1) 980304: 98 ano 03 mês 04 dia  
Ex. 2) 271098: 27 dia 10 mês 98 ano  
Ex. 3) 9811: 98 ano 11 semana  
Ex. 4) 2197: 21 semana, ano 97  
**ADVERTÊNCIAS - GARANTIA**  
- Este aparelho deverá ser destinado somente ao  
uso para o qual foi construído.

Qualquer outro tipo de uso será considerado  
impróprio e perigoso.  
- Antes de efetuar qualquer operação de limpe-  
za ou de manutenção, desligar o aparelho da  
rede elétrica.  
- Mantenha uma distância de pelo menos 50mm  
entre o corpo do aparelho e as paredes laterais  
de encaixe.  
- O aparelho não deve ser eliminado junto  
aos resíduos urbanos normais.  
Deve ser recolhido separadamente, para evitar  
danos ao ambiente, respeitando a Directiva  
2002/96 e as Leis nacionais de recebimento  
para a eliminação do produto no fim de sua

vida útil; a inobservância das recomendações  
descritas acima está sujeita às sanções impo-  
stas pela Lei.  
- Para outras reparações dirigir-se a um centro de  
assistência técnica autorizado e pedir a utili-  
zação de peças sobressalentes e acessórios  
originais.  
O desrespeito das regras supra-citadas pode  
comprometer a segurança do aparelho.  
- Sobre as condições de garantia contactar um  
Revendedor Autorizado.

**PLAFONNIÈRE  
VOOR ENERGIEBESPARENDE (RE)  
VERLICHTING EN WORDT  
GEÏNSTALLEERD DOOR  
VASTZETTING IN VERLAAGDE PLAFONDS  
MET ZICHTBARE STRUKTUUR**  
(Fig. 1) **LEGENDE AFMETINGEN (mm)**  
L= maximale lengte  
B= maximale breedte  
H= Hoogte  
**INSTALLATIE**  
(Fig. 2) Montage op panelen M600x600 (4x18W)  
- M1200x300 (2x36W) ondersteund door  
de dwarsliggers.

**OPENING ROOSTER  
VOOR PLAATSING LAMP**  
(Fig. 3) Draag de handschoenen.  
**AANSLUITSHEMA'S**  
(Fig. 4) **SA= VERLICHTING + NOODVER-  
LICHTING**  
**A= Test**  
**B=** Eventuele globale bediening voor  
deactivering noodverlichting (neem de  
polariteiten in acht).  
**C=** Schakelaar ontsteking van lamp  
**P2-N2=** Directe lijn  
**P1-N1=** Onderbroken lijn  
**Nota:** ontsteekt slechts één lamp voor  
de noodverlichting.

**ONDERHOUD**  
De batterij vervangen wanneer een armatuur, na  
een volledige heroplading, niet meer de volledi-  
ge autonomie garandeert.  
Interpretatievoorbeeld van de datumcode op de  
batterij:  
Voorb. 1) 980304: 98 jaar 03 maand 04 dag  
Voorb. 2) 271098: 27 dag 10 maand 98 jaar  
Voorb. 3) 9811: 98 jaar 11 week  
Voorb. 4) 2197: 21 week 97 jaar  
**WAARSCHUWINGEN - GARANTIE**  
- Dit apparaat moet alleen daarvoor gebruikt  
worden waarvoor het gemaakt is.  
Elk ander gebruik moet als verkeerd en daa-  
rom gevaarlijk beschouwd worden.

- Voordat men een schoonmaak- of onderhoud-  
operatie wil uitvoeren, moet men het appa-  
raat van het lichtnet afsluiten.  
- Bewaar een minimale afstand van 50mm tus-  
sen het apparaat en de zijwanden van de  
inbouwruimte.  
- Het apparaat mag niet als stadsvuil  
verwerkt worden. Het moet als geschei-  
den vuil ingezameld worden om milieuveron-  
treiniging te voorkomen.  
Overeenkomstig Richtlijn 2002/96, en de natio-  
nale wetgeving voor de vuilverzameling in het  
kader van de verwerking van het versleten pro-  
duct, wordt de veronachtzaming van dit voor-  
schrift door de wet gestraft.

- Men dient zich voor de eventuele vervanging  
van batterijen of andere reparaties tot een offi-  
cieel onderhoudscentrum te richten met het  
verzoek om originele onderdelen te gebruiken.  
Het niet in acht nemen van de hierboven besch-  
reven richtlijnen kan de veiligheid van het appa-  
raat in gevaar brengen.  
- Voor de wijze van handelen tijdens de garan-  
tieperiode dient u contact op te nemen met de  
Bevoegde Verkooper.

**LOFTSLAMPE TIL ENERGIBESPARENDE  
BELYSNING (RE). DEN ER BEREGNET  
TIL PLANFORSÆNKET  
MONTERING I LOFTET  
MED SYNLIG STRUKTUR**  
(Fig. 1) **OVERSIGT OVER MÅL (MM)**  
L= maksimal længde  
B= maksimal bredde  
H= højde  
**MONTERING**  
(Fig. 2) Montering på paneler M600x600 (4x18W)  
- M1200x300 (2x36W) med fastgørelse  
på tværstænger

**ÅBNING AF GITTERET  
FOR MONTERING AF PÆRE**  
(Fig. 3) Bær handskerne.  
**FORBINDELSEDIAGRAMMER**  
(Fig. 4) **SA= LYS I NORMAL OG NØDDRIFT**  
**A= Test**  
**B=** Eventuel nødafbryder (polariteten  
skal overholdes).  
**C=** Afbryder til lampen  
**P2-N2=** Direkte ledning  
**P1-N1=** Afbrudt ledning  
**Bemærk:** tænder kun én lampe som  
nødbelysning.

**VEDLIGEHOLDELSE**  
Udskift batteriet når apparatet, efter en fuld gen-  
opladning, ikke mere er i stand til at sikre den  
nominelle autonomi.  
Et eksempel på hvordan man læser produktions-  
data på batterierne:  
Eks. 1) 980304: 98 år 03 måned 04 dag  
Eks. 2) 271098: 27 dag 10 måned 98 år  
Eks. 3) 9811: 98 år 11 uge  
Eks. 4) 2197: uge 21, år 97  
**ADVARSLER - GARANTI**  
- Dette armatur må udelukkende anvendes til  
det brug, som det er blevet konstrueret for.

Enhver andet brug må betragtes som ukorrekt,  
og derfor farligt.  
- For al vedligeholdelse eller rengøring bør ar-  
maturet frakobles.  
- Der skal holdes en afstand på mindst 50mm fra  
apparatets yderkant til sidevæggene i for-  
sænkningen.  
- Apparatet må ikke bortskaffes som almin-  
deligt husaffald.  
Det skal behandles som særskilt affald for at  
undgå miljøskader.  
I henhold til Direktiv 2002/96 og de nationale  
implementeringslovgivninger vedrørende bort-  
skaffelse af disse produkter ved endt levetid,

medfører manglende overholdelse af oven-  
stående straf i henhold til loven.  
- For udskiftning af batterier eller andre repara-  
tioner, bedes De rette henvendelse til et auto-  
riseret værksted, og at anmode om anvendelse  
af originale dele.  
Manglende overholdelse af ovennævnte regler  
kan skade produktet.  
- For indgreb, omfattet af garantien, skal der ret-  
tes henvendelse til den autoriserede forhandler.

**PLAFONDARMATUR FÖR ENERGISNÅL  
BELYSNING (RE). MONTERAS  
I SÅNKTA INNERTAK  
MED SYNLIG STRUKTUR**  
(Fig. 1) **DIMENSIONSÖRKLARING (mm)**  
L= max längd  
B= max bredd  
H= höjd  
**INSTALLATION**  
(Fig. 2) Montering på panel M600x600 (4x18W)  
- M1200x300 (2x36W) med stöd på  
listerna

**ÖPPNING AV GRILL  
FÖR MONTERING AV GLÖDLAMPA**  
(Fig. 3) Använd handskar.  
**KOPPLINGSHEMAN**  
(Fig. 4) **SA= BELYSNING + NÖDBELYSNING**  
**A= Test**  
**B=** Eventuell enhetlig disaktiver-  
ingsstyrning vid nödläge (respektera  
polariteten).  
**C=** Brytare för lampans tändning  
**P2-N2=** Direktlinje  
**P1-N1=** Bruten linje  
**Märk:** tänds enbart en lampa i nödläge.

**UNDERHÅLL**  
Byt ut batteriet när apparaten inte längre garan-  
terar förutsedd autonomi efter en fullständig  
omladdning.  
Exempel på ett batteris kodavläsning:  
Ex. 1) 980304: 98 år 03 månad 04 dag  
Ex. 2) 271098: 27 dag 10 månad 98 år  
Ex. 3) 9811: 98 år 11 vecka  
Ex. 4) 2197: vecka 21, år 97  
**VARNINGAR - GARANTI**  
- Den här apparaten får bara användas i avsett  
syfte. All annan användning är att anses som  
oriktig och därför farlig.

- Innan någon som helst åtgärd för rengöring  
eller underhåll utförs, koppla bort apparaten  
från nätanslutningen.  
- Bibehåll ett avstånd av minst 50mm emellan  
apparatens kropp och de laterala infattning-  
sväggarna.  
- Apparatens får inte nedskrotas som hushål-  
lsavfall.  
Den ska källsorteras för att undvika att skada  
omgivningen. I enlighet med Direktiv 2002/96  
och de nationella lagarna angående avfall-  
shantering är underlåtenhet att iaktta  
ovannämnda anvisningar om nedskrotning av  
apparaten bestraffningsbart.

- Vid eventuellt utbyte av batterier eller andra  
reparationer, kontakta auktoriserad teknisk ser-  
vice och beställ originaldelar från tillverkaren.  
Försummad hänsyn till ovanstående kan  
innebära risker för apparatens säkerhet.  
- Kontakta auktoriserad återförsäljare för tillvä-  
gagångssätt vid ingrepp som omfattas av  
garantin.

**DOWNLIGHT  
FOR ENERGIPARENDE (RE)  
BELYSNING SOM FELLES INN I TAKHIMLING  
MED SYNLIGE ELEMENTER**  
(Fig. 1) **OVERSIGT OVER MÅL (mm)**  
L= maksimal lengde  
B= maksimal bredde  
H= Høyde  
**INSTALLASJON**  
(Fig. 2) Montering på plater M600x600 (4x18W) -  
M1200x300 (2x36W) med festing til tverr-  
stenger

**ÅPNING AV GITTER  
FOR MONTERING AV PÆRE**  
(Fig. 3) Bruk hanskene.  
**KOBLINGSSKJEMAER**  
(Fig. 4) **SA= BELYSNING+NÖDBELYSNING**  
**A= Test**  
**B=** Eventuell nødbyrter (polariteten må  
overholdes).  
**C=** Bryter til lampen  
**P2-N2=** Direkte ledning  
**P1-N1=** Avbrutt ledning  
**Merk:** tennes kun én lampe som nød-  
belysning.

**VEDLIKEHOLD**  
Skift ut batteriet når armaturen, etter en  
gjennomført oppladning, ikke lenger garanterer  
den oppgitte brenntiden.  
Eksempel på hvordan man leser produktionsdata  
på batteriet:  
Eks. 1) 980304: 98 år 03 måned 04 dag  
Eks. 2) 271098: 27 dag 10 måned 98 år  
Eks. 3) 9811: 98 år 11 uke  
Eks. 4) 2197: uke 21, år 97  
**MERKNADER - GARANTI**  
- Denne armaturen må kun benyttes til det  
formålet den er konstruert for.

Enhver annen bruk er å regne som feilaktig og  
dermed farlig.  
- Armaturen må kobles fra kretsen i forkant  
av enhver rengjørings- eller vedlikeholdso-  
perasjon.  
- Sørg for en avstand på minst 50mm fra  
armaturens ytterkant til sideveggene i for-  
senkningen.  
- Produktet må leveres som spesialavfall av  
miljømessige hensyn.  
- Ved eventuelle utskiftninger av batteri eller  
andre reparasjoner; ta kontakt med autori-  
sert verksted eller installatør.  
Slike utskiftninger krever dessuten bruk av ori-

ginale deler. Manglende etterfølgelse av det  
ovenfor beskrevne kan sette armaturens  
sikkerhet på spill.  
- Ved inngrep når garantien er gjeldende, kontakt  
Autorisert Forhandler.