

EXIT LITE® BEGHELLI

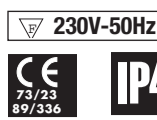

334.720.000 C

www.beghelli.com

BEGHELLI S.p.A. - Via Mozzeghine 13/15 - 40050 MONTEVEGLIO (BO) - Tel. 051 9660411 - Fax 051 9660444



1a

Medfølgende nøkler
Medföljande nycklar
Medfølgende nøgler
Bijgeleverde sleutels
Chave fornecida
Llaves adjuntas
Clés fournies
Schlüssel im Lieferumfang
Keys supplied with the equipment
Chiavi in dotazione

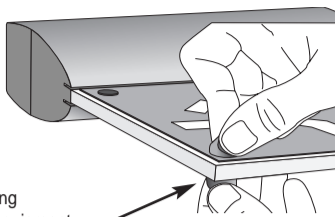

1b

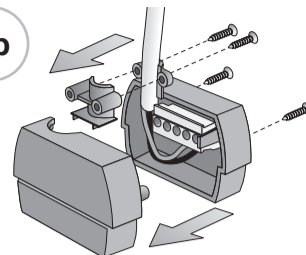

2

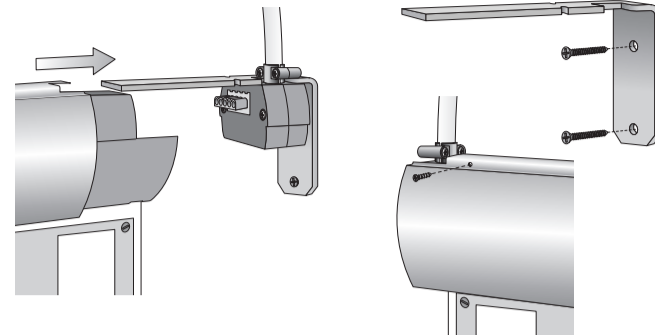

3a

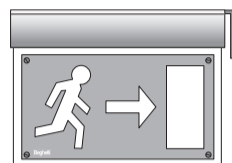

3b

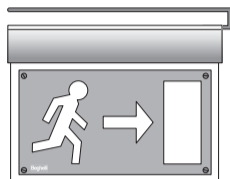

3c

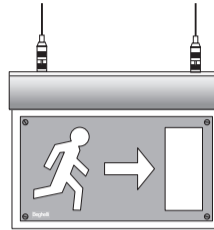

3d

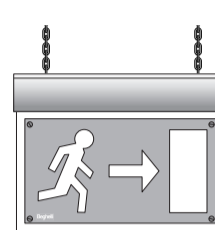

4

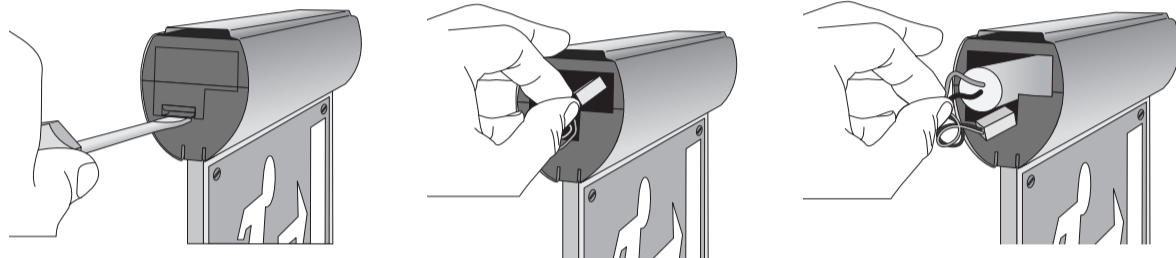

5

SA

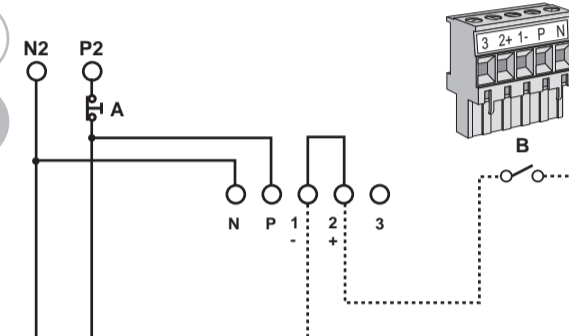

MODELOS DISPONIBLES - MODELES DISPONIBLES - PRODUKTÜBERSICHT - MODELS AVAILABLE - MODELLI DISPONIBILI - MODELOS DISPONÍVEIS - LEVERINGSPROGRAMMA - TILGÅENGLIGA MODELLER - TILGÆNGLIGE MODELLER - TILJENGELIGE MODELLER

E	F	D	GB	I	3969 (SA)	3977 (SA)	3970 (SA)	3978 (SA)	3972 (SA)	3980 (SA)
Código de pedido	Réf. commande	Bestellnummer	Order code	Codice ordine	35mA	35mA	35mA	35mA	35mA	35mA
Absorción Máxima	Absorption maximum	Maximale Stromaufnahme	Max. Power Consumption	Assorb. Massimo	0,8	0,8	0,8	0,8	0,8	0,8
COS φ	COS φ	COS φ	COS φ	COS φ	21m	21m	21m	21m	21m	21m
Flujo luminoso	Flux lumineux	Ordnungsgemäße Leistung	Luminous flux	Flusso luminoso	21m	21m	21m	21m	21m	21m
Flujo normal	Flux ordinaire	Ordentlicher Strom	Standard luminosity	Flusso ordinario	NiCd 6V 0,75Ah	NiCd 6V 0,75Ah	NiCd 6V 1,2Ah	NiCd 6V 1,2Ah	NiMH 6V 1,2Ah	NiMH 6V 1,2Ah
Bateria	Pile	Batterie	Battery	Batteria	1h	1h	3h	3h	3h	3h
Autonomía	Autonomie	Betriebsdauer	Autonomy	Autonomia						

Cod. Ordine 3969, 3970 e 3972 segnalazione dx/sx;
Cod. Ordine 3977, 3978 e 3980 segnalazione basso

Order Code 3969, 3970 and 3972 RH/LH signaling;
Order Code 3977, 3978 and 3980 bottom signaling.

Bestell-Code 3969, 3970 und 3972 Signalisierung re./li.;
Bestell-Code 3977, 3978 und 3980 Signalisierung unten.

Code Commande 3969, 3970 et 3972 signalisation DT/GA;
Code Commande 3977, 3978 et 3980 signalisation en partie basse.

Cód. Pedido 3969, 3970 y 3972 indicación der./izq.;
Cód. Pedido 3977, 3978 y 3980 indicación bajo.

Cód. para pedido 3969, 3970 y 3972 aviso dir./esq.;
Cód. para pedido 3977, 3978 y 3980 aviso baixo.

Bestelcode 3969, 3970 e 3972 L/R signaling;
Bestelcode 3977, 3978 e 3980 lage signaling.

Bestillingskode 3969, 3970 e 3972 signalering høje/venstre;
Bestillingskode 3977, 3978 e 3980 lav signaling.

Beställningskod 3969, 3970 och 3972 för höger/vänster signalering;
Beställningskod 3977, 3978 och 3980 för låg signalering.

Bestillingskode 3969, 3970 og 3972 for høyre/venstre signalering;
Bestillingskode 3977, 3978 og 3980 for lav signalering.

P	NL	DK	S	N	3969 (SA)	3977 (SA)	3970 (SA)	3978 (SA)	3972 (SA)	3980 (SA)
Código da encomenda	Bestellnummer	Ordrekode	Beställningskod	Bestillingskode	35mA	35mA	35mA	35mA	35mA	35mA
Absorç. Máx	Max. stroomopname	Maksimalt strømforbrug	Maximalupptagning	Maksimalt strømforbruk	0,8	0,8	0,8	0,8	0,8	0,8
COS φ	COS φ	COS φ	COS φ	COS φ	21m	21m	21m	21m	21m	21m
Fluxo luminoso	Lichtstroom	Lysstrøm normaldrift	Ljustilføde	Lysstyrke	21m	21m	21m	21m	21m	21m
Fluxo ordinário	Gewone stroom	Lysstrøm nøddrift	Normalt tilføde	Alminnelig lysstyrke	21m	21m	21m	21m	21m	21m
Bateria	Batterij	Batteri	Batte	Batteria	NiCd 6V 0,75Ah	NiCd 6V 0,75Ah	NiCd 6V 1,2Ah	NiCd 6V 1,2Ah	NiMH 6V 1,2Ah	NiMH 6V 1,2Ah
Autonomía	Autonomie	Betriebsdauer	Autonomy	Driftstid	1h	1h	3h	3h	3h	3h

APPARECCHI AUTONOMI PER SEGNALAZIONE DI SICUREZZA CON AUTODIAGNOSI

- (Fig. 1a) Montaggio segnaletica
- (Fig. 1b) Cablaggio
- (Fig. 2) Fissaggio staffa

POSSIBILI INSTALLAZIONI

- (Fig. 3a) Montaggio a parete o a soffitto
- (Fig. 3b) Installazione a soffitto con staffa (cod. 9021)
- (Fig. 3c) Installazione a soffitto con cavi d'acciaio (cod. 3503)

SELF CONTAINED LUMINAIRES FOR SAFETY SIGNALING WITH SELF-DIAGNOSIS

- (Fig. 1a) Signaling system installation
- (Fig. 1b) Wiring
- (Fig. 2) Bracket securing

POSSIBLE INSTALLATIONS

- (Fig. 3a) Wall or ceiling installation
- (Fig. 3b) Ceiling mounting with bracket (code 9021)
- (Fig. 3c) Ceiling mounting with steel wire ropes (code 3503)
- (Fig. 3d) Ceiling mounting with chains

NOTLEUCHTEN MIT SELBSTBETRIEB MIT DIAGNOSEFUNKTION

- (Fig. 1a) Signalmontage
- (Fig. 1b) Verkabelung
- (Fig. 2) Bügelmontage

MONTAGE-MÖGLICHKEITEN

- (Fig. 3a) Wand- oder Deckenmontage
- (Fig. 3b) Deckeninstallation mit Bügel (Code 9021)
- (Fig. 3c) Deckeninstallation mit Stahlseilen (cod. 3503)
- (Fig. 3d) Deckeninstallation mit Ketten
- (Fig. 4) Ersetzen der Batterie

- (Fig. 3d) Installazione a soffitto con catenelle
- (Fig. 4) Sostituzione batteria

SCHEMI DI COLLEGAMENTO

- (Fig. 5) SA - Illuminazione più emergenza

A= Test

B= Eventuale comando unificato disattivazione emergenza (rispettare le polarità).

P2-N2= Linea diretta

MANUTENZIONE

Sostituire le batterie quando l'apparecchio, a seguito di una ricarica completa, non assicura più l'autonomia Nominale.

- (Fig. 4) Battery replacement

WIRING DIAGRAMS

- (Fig. 5) SA - maintained

A= Test

B= Unified emergency deactivation command (if present) (observe the polarity).

P2-N2= direct line

MAINTENANCE

Replace the battery when the device no longer guarantees its rated duration after it has been completely recharged.

Esempio di lettura codice data, batteria:

- Es. 1) 980304: 98 anno 03 mese 04 giorno
- Es. 2) 271098: 27 giorno 10 mese 98 anno
- Es. 3) 9811: 98 anno 11 settimana
- Es. 4) 2197: 21 settimana 97 anno

AVVERTENZE - GARANZIA

- Questo apparecchio dovrà essere destinato solo all'uso per il quale è stato costruito.
- Ogni altro uso è da considerarsi improprio e pericoloso.
- Prima di effettuare qualsiasi operazione di pulizia o di manutenzione, disinserire l'apparecchio dalla rete.

Battery code examples:

- Ex. 1) 980304: 98 year 03 month 04 day
- Ex. 2) 271098: 27 day 10 month 98 year
- Ex. 3) 9811: 98 year 11 week
- Ex. 4) 2197: 21 week 97 year

WARNINGS - GUARANTEE

- This device shall be used exclusively for the purpose for which it has been designed.
- Any other use is considered improper and therefore dangerous.
- Disconnect the device from the mains before starting to clean or service it.

dalla rete.

- Posizionare l'eventuale etichetta di segnalazione in modo che il led d'indicazione sia ancora visibile al momento dell'installazione.
- L'apparecchio non deve essere smaltito come rifiuto urbano.
- Deve essere soggetto a raccolta separata per evitare danni all'ambiente.
- Nel rispetto della Direttiva 2002/96 e delle Leggi nazionali di recepimento per lo smaltimento del prodotto a fine vita, il mancato rispetto di quanto sopra è sanzionato dalla Legge.

- I prodotti Beghelli sono tutelati dalle leggi sulla proprietà intellettuale.

- Per l'eventuale sostituzione di batterie o altre riparazioni rivolgersi ad un centro di assistenza tecnica autorizzato e richiedere l'utilizzo di ricambi originali. Il mancato rispetto di quanto sopra può compromettere la sicurezza dell'apparecchio.
- Per le modalità di intervento in garanzia contattare il Numero Verde 800 626626 o il Rivenditore Autorizzato.

- When fixing the signal labels pay attention that the led is kept visible.
- The product cannot be disposed as unsorted municipal waste.

It must be collected separately to prevent negative environmental impacts.

- In accordance with the procedures of Directive 2002/96 and relevant national laws and regulations adopted pursuant to this Directive on the disposal of waste at the end of the life cycle of the product, any violation is sanctioned by law.
- Beghelli's products are subject to the applicable laws on intellectual property.

- Contact an authorised technical service centre for the replacement of batteries and for any other repairs possibly required use only original spare parts. The lacked respect of the above conditions may compromise the safety of the device.
- For details regarding warranty services, contact an authorized dealer.

Wartungsarbeiten muss die Netzversorgung des Geräts unterbrochen werden.

- Das eventuelle Hinweisetikett so anbringen, dass die Led Anzeige auch noch bei der Installation lesbar ist.
- Das Gerät darf nicht als unsortierter Siedlungsabfall entsorgt werden.
- Zum Schutz der Umwelt muss es getrennt einer Sammelstelle abgegeben werden. Gemäß der Richtlinie 2002/96 und den entsprechenden nationalen Gesetzen über die Entsorgung von Altgeräten ist die Nichteinhaltung strafbar.

- Wenden Sie sich zum Ersetzen von Batterien oder bei Reparatureingriffe an eine zugelassene technische Servicestelle und fordern Sie Originalersatzteile an. Das Nichteinhalten vorstehender Bestimmungen kann die Gerätesicherheit gefährden.
- Für dieVorgehensweise bei Garantieleistungen wenden Sie sich an den autorisierten Händler.

<p>APPAREILS AUTONOMES POUR SIGNALISATION DE SECURITE AVEC AUTO-DIAGNOSTIC</p> <p>(Fig. 1a) Montage système de signalisation (Fig. 1b) Connexions (Fig. 2) Fixation bride</p> <p>INSTALLATIONS POSSIBLES</p> <p>(Fig. 3a) Montage contre le mur ou le plafond (Fig. 3b) Installation en suspension avec bride (code 9021) (Fig. 3c) Installation en suspension avec câbles acier (code 3503)</p>	<p>(Fig. 3d) Installation en suspension avec chaînes (Fig. 4) Remplacement batterie</p> <p>SCHEMAS DE RACCORDEMENT</p> <p>(Fig. 5) SA - Eclairage permanent A= Test B= Eventuelle commande unifiée de désactivation de l'éclairage de secours (veiller à respecter les polarités). P2-N2= ligne directe</p> <p>MAINTENANCE</p> <p>Remplacer la batterie quand l'appareil, à la suite d'une recharge complète, n'assure plus l'autonomie</p>	<p>nominale. Exemple de lecture du code date de la batterie: Ex. 1) 980304: 98 année 03 mois 04 jour Ex. 2) 271098: 27 jour 10 mois 98 année Ex. 3) 9811: 98 année 11 semaine Ex. 4) 2197: 21 semaine 97 année</p> <p>AVERTISSEMENTS - GARANTIE</p> <p>- Cet appareil ne devra être destiné qu'à l'utilisation pour laquelle il a été construit. Tout autre utilisation est impropre et dangereuse. - Avant toute l'opération d'entretien ou de nettoyage, débrancher l'appareil du secteur.</p>	<p>- Positionner l'éventuelle étiquette explicative de façon à ce que le voyant soit encore visible au moment de l'installation. - L'appareil ne doit pas être éliminé comme simple déchet urbain mais conformément à la collecte sélective pour garantir la protection de l'environnement. Conformément à la Directive 2002/96 et aux dispositions légales qui la transposent pour ce qui touche à l'élimination du produit au terme de sa durée de vie, les contrevenants aux dispositions en vigueur sont passibles des sanctions prévues par la loi.</p>	<p>- Pour le remplacement éventuel des piles ou d'autres réparations, s'adresser à un centre d'assistance technique agréé et demander l'utilisation de pièces de rechange originales. Le non respect des indications susmentionnées peut compromettre la sécurité de l'appareil. - Pour les modalités d'intervention sous garantie, prendre contact avec le revendeur agréé.</p>
--------------------------------------------------------------------------------------------------------------------------------------------------------------------------------------------------------------------------------------------------------------------------------------------------------------------------------------------------------------------------------------------------------------------------------	-------------------------------------------------------------------------------------------------------------------------------------------------------------------------------------------------------------------------------------------------------------------------------------------------------------------------------------------------------------------------------------------------------------------------------------------------------------------------------------------------------	---------------------------------------------------------------------------------------------------------------------------------------------------------------------------------------------------------------------------------------------------------------------------------------------------------------------------------------------------------------------------------------------------------------------------------------------------------------------------------------------------------------------------------	------------------------------------------------------------------------------------------------------------------------------------------------------------------------------------------------------------------------------------------------------------------------------------------------------------------------------------------------------------------------------------------------------------------------------------------------------------------------------------------------------------------------------------------------------------------	------------------------------------------------------------------------------------------------------------------------------------------------------------------------------------------------------------------------------------------------------------------------------------------------------------------------------------------------------------------------------------------

<p>APARATOS AUTÓNOMOS INDICADOR DE SEGURIDAD CON AUTODIAGNÓSTICO</p> <p>(Fig. 1a) Montaje señalización (Fig. 1b) Cableado (Fig. 2) Fijación soporte</p> <p>EJEMPLOS DE INSTALACIÓN</p> <p>(Fig. 3a) Montaje en la pared o en el techo (Fig. 3b) Instalación de techo con soporte (Cód. 9021) (Fig. 3c) Instalación de techo con cables de acero (Cód. 3503)</p>	<p>(Fig. 3d) Instalación de techo con cadenas (Fig. 4) Sustitución batería</p> <p>ESQUEMAS DE CONEXIÓN</p> <p>(Fig. 5) SA - No individual A= Test B= Eventual mando unificado desactivación emergencia (respetar las polaridades). P2-N2= línea directa</p> <p>MANTENIMIENTO</p> <p>Sustituir la batería cuando el equipo, después de una recarga completa, no asegura más la autonomía</p>	<p>nominal. Ejemplos de lectura del código de la batería: Ej. 1) 980304: 98 año 03 mes 04 día Ej. 2) 271098: 27 día 10 mes 98 año Ej. 3) 9811: 98 año 11 semana Ej. 4) 2197: 21 semana 97 año</p> <p>ADVERTENCIAS - GARANTÍA</p> <p>- Este equipo tiene que ser usado sólo para la utilización para la que ha sido construido. Cualquier otro uso se considera impropio y peligroso. - Coloque la etiqueta de señalización adecuada de</p>	<p>forma que el indicador luminoso esté visible durante la instalación. - Antes de efectuar cualquier operación de mantenimiento, desconectar el aparato de la corriente eléctrica. - Este aparato no puede ser eliminado como desecho urbano. En efecto, debe ser desechado de modo diferenciado a fin de evitar daños al ambiente, de conformidad con lo establecido por la Directiva 2002/96 y por las leyes nacionales de transposición relativas a la eliminación de los productos que ya no</p>	<p> puedan ser utilizados. La inobservancia de las normas citadas está penada por la ley. - Para posibles sustituciones de la lámpara y de la batería u otras reparaciones, dirigirse a un centro de asistencia técnica autorizado y solicitar el utilizzo de recambios originales. La falta de respeto de cuanto indicado anteriormente puede perjudicar la seguridad del aparato. - Respecto de las modalidades de intervención en garantía, sírvase contactar con el revendedor autorizado.</p>
-----------------------------------------------------------------------------------------------------------------------------------------------------------------------------------------------------------------------------------------------------------------------------------------------------------------------------------------------------------------------------------------------	-------------------------------------------------------------------------------------------------------------------------------------------------------------------------------------------------------------------------------------------------------------------------------------------------------------------------------------------------------------------------------------------------------------------------------------------------------	---------------------------------------------------------------------------------------------------------------------------------------------------------------------------------------------------------------------------------------------------------------------------------------------------------------------------------------------------------------------------------------------------------------------------------------------------------------------------	-------------------------------------------------------------------------------------------------------------------------------------------------------------------------------------------------------------------------------------------------------------------------------------------------------------------------------------------------------------------------------------------------------------------------------------------------------------------------------------------------------------------	----------------------------------------------------------------------------------------------------------------------------------------------------------------------------------------------------------------------------------------------------------------------------------------------------------------------------------------------------------------------------------------------------------------------------------------------------------------------------------------------------------------

<p>APARELHOS AUTÓNOMOS PARA PARA AVISO DE SEGURANÇA COM AUTODIAGNÓSTICO</p> <p>(Fig. 1a) Montagem dos avisos (Fig. 1b) Sistema de cabos (Fig. 2) Fixação do estrado</p> <p>POSSÍVEIS INSTALAÇÕES</p> <p>(Fig. 3a) Montagem em parede ou no tecto (Fig. 3b) Instalação de tecto com estribo (cód. 9021) (Fig. 3c) Instalação de tecto com cabos de aço (cód. 3503) (Fig. 3d) Instalação de tecto com correntes</p>	<p>(Fig. 4) Troca da pilha</p> <p>ESQUEMAS DE LIGAÇÃO</p> <p>(Fig. 5) SA - Iluminação permanente A= Teste B= Eventual comando unificado de desativação da emergência (respeite as polaridades). P2-N2= linha directa</p> <p>MANUTENÇÃO</p> <p>Substituir a bateria quando o aparelho, após uma recarga completa, não consegue assegurar a autonomia nominal.</p>	<p>Exemplo de leitura do código data, bateria: Ex. 1) 980304: 98 ano 03 mês 04 dia Ex. 2) 271098: 27 dia 10 mês 98 ano Ex. 3) 9811: 98 ano 11 semana Ex. 4) 2197: 21 semana, ano 97</p> <p>ADVERTÊNCIAS - GARANTIA</p> <p>- Este aparelho deverá ser destinado somente ao uso para o qual foi construído. Qualquer outro tipo de uso será considerado impróprio e perigoso. - Antes de efetuar qualquer operação de limpeza ou de manutenção, desligar o aparelho da rede elétrica.</p>	<p>- Posicione a eventual etiqueta de sinalização de modo que o led de indicação permaneça visível no momento da instalação. - O aparelho não deve ser eliminado junto aos resíduos urbanos normais. Deve ser recolhido separadamente, para evitar danos ao ambiente, respeitando a Directiva 2002/96 e as Leis nacionais de recebimento para a eliminação do produto no fim de sua vida útil; a inobservância das recomendações descritas acima está sujeita às sanções impostas pela Lei. - Para eventuais substituições de baterias ou outras</p>	<p>reparações dirigir-se a um centro de assistência técnica autorizado e pedir a utilização de peças sobressalentes e acessórios originais. O desrespeito das regras supra-citadas pode comprometer a segurança do aparelho. - Sobre as condições de garantia contactar um Revendedor Autorizado.</p>
-----------------------------------------------------------------------------------------------------------------------------------------------------------------------------------------------------------------------------------------------------------------------------------------------------------------------------------------------------------------------------------------------------------------------------------------------------	------------------------------------------------------------------------------------------------------------------------------------------------------------------------------------------------------------------------------------------------------------------------------------------------------------------------------------------------------------------------------------------------------------------------	------------------------------------------------------------------------------------------------------------------------------------------------------------------------------------------------------------------------------------------------------------------------------------------------------------------------------------------------------------------------------------------------------------------------------------------------------------------------------------------------------------------------	------------------------------------------------------------------------------------------------------------------------------------------------------------------------------------------------------------------------------------------------------------------------------------------------------------------------------------------------------------------------------------------------------------------------------------------------------------------------------------------------------------------------------------------------------------------	-----------------------------------------------------------------------------------------------------------------------------------------------------------------------------------------------------------------------------------------------------------------------------------------------------------

<p>DECENTRAAL NOODVERLICHTINGARMATUUR VOOR VEILIGHEIDSSIGNALERING MET AUTOTEST</p> <p>(Fig. 1a) Montage van de signaleerapparatuur (Fig. 1b) Bekabeling (Fig. 2) Bevestiging aan beugel</p> <p>MOGELIJKE INSTALLATIES</p> <p>(Fig. 3a) Montage aan wand of plafond (Fig. 3b) Installatie aan plafond met beugel (cod. 9021) (Fig. 3c) Installatie aan plafond met staalkabels</p>	<p>(cod. 3503) (Fig. 3d) Installatie aan plafond met kettingen (Fig. 4) Vervanging batterij</p> <p>AANSLUITSCHEMA'S</p> <p>(Fig. 5) SA - Permanente verlichting A= Test B= Eventueel verenigde bediening voor de uitschakeling van de noodstatus (respecteer de polariteiten). P2-N2= directe stroomlijn</p> <p>ONDERHOUD</p> <p>De batterij vervangen wanneer een armatuur, na een</p>	<p>volledige heroplading, niet meer de volledige autonomie garandeert. Interpretatievoorbeeld van de datumcode op de batterij: Voorb. 1) 980304: 98 jaar 03 maand 04 dag Voorb. 2) 271098: 27 dag 10 maand 98 jaar Voorb. 3) 9811: 98 jaar 11 week Voorb. 4) 2197: 21 week 97 jaar</p> <p>WAARSCHUWINGEN - GARANTIE</p> <p>- Dit apparaat moet alleen daarvoor gebruikt worden waarvoor het gemaakt is. Elk ander gebruik moet als verkeerd en daarom gevaarlijk beschouwd worden.</p>	<p>- Voordat men een schoonmaak- of onderhoudsoperatie wil uitvoeren, moet men het apparaat van het lichtnet afsluiten. - Plaats het eventuele signaleringsetiket zodanig dat de indicatieled nog zichtbaar is op het moment van installatie. - Het apparaat mag niet als stadsvuil verwerkt worden. Het moet als gescheiden vuil ingezameld worden om milieuvontreiniging te voorkomen. Overeenkomstig Richtlijn 2002/96, en de nationale wetgeving voor de vuilverzameling in het kader van de verwerking van het versleten pro-</p>	<p>duct, wordt de veronachtzaming van dit voorschrift door de wet gestraft. - Men dient zich voor de eventuele vervanging van batterijen of andere reparaties tot een officieel onderhoudscentrum te richten met het verzoek om originele onderdelen te gebruiken. Het niet in acht nemen van de hierboven beschreven richtlijnen kan de veiligheid van het apparaat in gevaar brengen. - Voor de wijze van handelen tijdens de garantiperiodes dient u contact op te nemen met de Bevoegde Verkoper.</p>
-----------------------------------------------------------------------------------------------------------------------------------------------------------------------------------------------------------------------------------------------------------------------------------------------------------------------------------------------------------------------------------------------------------------	-------------------------------------------------------------------------------------------------------------------------------------------------------------------------------------------------------------------------------------------------------------------------------------------------------------------------------------------------------------------------------------------------------------------------------------------------------	-------------------------------------------------------------------------------------------------------------------------------------------------------------------------------------------------------------------------------------------------------------------------------------------------------------------------------------------------------------------------------------------------------------------------------------------------------------------------------------------------------------------	------------------------------------------------------------------------------------------------------------------------------------------------------------------------------------------------------------------------------------------------------------------------------------------------------------------------------------------------------------------------------------------------------------------------------------------------------------------------------------------------------------------------------------------------	-------------------------------------------------------------------------------------------------------------------------------------------------------------------------------------------------------------------------------------------------------------------------------------------------------------------------------------------------------------------------------------------------------------------------------------------------------------------------------------------------------------------

<p>BELYST SIKKERHEDSSKILT MED AUTOMATISK TESTFUNKTION</p> <p>(Fig. 1a) Montering af signalsystem (Fig. 1b) Kabler (Fig. 2) Fiksering af metalstøtte</p> <p>INSTALLASJONSMULIGHETER</p> <p>(Fig. 3a) Vegg- eller takmontering (Fig. 3b) Loftsinstallation med metalstøtte (kode 9021) (Fig. 3c) Loftsinstallation med stålkabler (kode 3503) (Fig. 3d) Loftsinstallation med kæder</p>	<p>(Fig. 4) Udskiftning af batteri</p> <p>FORBINDELSEDIAGRAMMER</p> <p>(Fig. 5) SA - permanent oplysning A= Testfunktion B= Eventuel samlet styring af nødaktivering (overhold polaritet) P2-N2= direkte ledning</p> <p>VEDLIGEHOLDELSE</p> <p>Udskift batteriet når apparatet, efter en fuld genopladning, ikke mere er i stand til at sikre den nominelle autonomi. Et eksempel på hvordan man læser produktionsdata</p>	<p>på batterierne: Eks. 1) 980304: 98 år 03 måned 04 dag Eks. 2) 271098: 27 dag 10 måned 98 år Eks. 3) 9811: 98 år 11 uge Eks. 4) 2197: uge 21, år 97</p> <p>ADVARSLER - GARANTI</p> <p>- Dette armatur må udelukkende anvendes til det brug, som det er blevet konstrueret for. Enhver andet brug må betragtes som ukorrekt, og derfor farligt. - Før al vedligeholdelse eller rengøring bør armaturet frakobles.</p>	<p>- Anbring en eventuel mærkat på en sådan måde, at lysdioden stadig er synlig på monteringspunktet. - Apparatet må ikke bortskaffes som almindeligt husaffald. Det skal behandles som særskilt affald for at undgå miljøskader. I henhold til Direktiv 2002/96 og de nationale implementeringslovgivninger vedrørende bortskaffelse af disse produkter ved endt levetid, medfører manglende overholdelse af ovenstående straf i henhold til loven. - For udskiftning af batterier eller andre reparationer, bedes De rette henvendelse til et autoriseret</p>	<p>værksted, og at anmode om anvendelse af originale dele. Manglende overholdelse af ovennævnte regler kan skade produktet. - For indgreb, omfattet af garantien, skal der rettes henvendelse til den autoriserede forhandler.</p>
-------------------------------------------------------------------------------------------------------------------------------------------------------------------------------------------------------------------------------------------------------------------------------------------------------------------------------------------------------------------------------------------------------------------------	--------------------------------------------------------------------------------------------------------------------------------------------------------------------------------------------------------------------------------------------------------------------------------------------------------------------------------------------------------------------------------------------------------------------------------------------------------------------------------------	-------------------------------------------------------------------------------------------------------------------------------------------------------------------------------------------------------------------------------------------------------------------------------------------------------------------------------------------------------------------------------------------------------------------------------------------------------	-----------------------------------------------------------------------------------------------------------------------------------------------------------------------------------------------------------------------------------------------------------------------------------------------------------------------------------------------------------------------------------------------------------------------------------------------------------------------------------------------------------------------------------------------------------------------------	--------------------------------------------------------------------------------------------------------------------------------------------------------------------------------------------------------------------------------------------

<p>AUTONOM APPARAT FÖR SÄKERHETSSIGNALERING MED SJÄLVDIAGNOS</p> <p>(Fig. 1a) Montering av signalenheterna (Fig. 1b) Kabelkoppling (Fig. 2) Fäste av bygel</p> <p>MÖJLIGA INSTALLATIONER</p> <p>(Fig. 3a) Montering på vägg eller i innertak (Fig. 3b) Takinstallation med bygel (kod 9021) (Fig. 3c) Takinstallation med stålvajer (kod 3503) (Fig. 3d) Takinstallation med kedjor (Fig. 4) Batteribyte</p>	<p>KOPPLINGSSCHEMAN</p> <p>(Fig. 5) SA - Belysning A= Test B= Eventuellt unifierad kontroll för deaktivering av nödstoppsläget (respektera polariteterna). P2-N2= Direktlinje</p> <p>UNDERHÅLL</p> <p>Byt ut batteriet när apparaten inte längre garanterar förutsedd autonomi efter en fullständig omladdning. Exempel på ett batteris kodavläsning: Ex. 1) 980304: 98 år 03 månad 04 dag</p>	<p>Ex. 2) 271098: 27 dag 10 månad 98 år Ex. 3) 9811: 98 år 11 vecka Ex. 4) 2197: vecka 21, år 97</p> <p>VARNINGAR - GARANTI</p> <p>- Den här apparaten får bara användas i avsett syfte. All annan användning är att anses som oriktig och därför farlig. - Innan någon som helst åtgärd för rengöring eller underhåll utförs, koppla bort apparaten från nätslutningen. - Placera den eventuella varningsetiketten på så sätt att indikatorledet är fortfarande synligt vid</p>	<p>installationsögonblicket. - Apparaten får inte nedskrotas som hushållsavfall. Den ska källsorteras för att undvika att skada omgivningen. I enlighet med Direktiv 2002/96 och de nationella lagarna angående avfallshantering är underlåtenhet att iaktta ovan nämnda anvisningar om nedskrotning av apparaten bestraffningsbart. - Vid eventuellt utbyte av batterier eller andra reparationer, kontakta auktoriserad teknisk service och beställ originaldelar från tillverkaren. Försummad hänsyn till ovanstående kan innebära</p>	<p>risker för apparatens säkerhet. - Kontakta auktoriserad återförsäljare för tillvägagångssätt vid ingrepp som omfattas av garantin.</p>
----------------------------------------------------------------------------------------------------------------------------------------------------------------------------------------------------------------------------------------------------------------------------------------------------------------------------------------------------------------------------------------------------------------------------------------------------	----------------------------------------------------------------------------------------------------------------------------------------------------------------------------------------------------------------------------------------------------------------------------------------------------------------------------------------------------------------------------------------------------------------------------------------------------------	---------------------------------------------------------------------------------------------------------------------------------------------------------------------------------------------------------------------------------------------------------------------------------------------------------------------------------------------------------------------------------------------------------------------------------------------------------------------------------------------------------	-----------------------------------------------------------------------------------------------------------------------------------------------------------------------------------------------------------------------------------------------------------------------------------------------------------------------------------------------------------------------------------------------------------------------------------------------------------------------------------------------------------------------------------------------------------	-----------------------------------------------------------------------------------------------------------------------------------------------

<p>AUTONOM APPARAT FOR SIKKERHETSSIGNALERING MED SELVDIAGNOS</p> <p>(Fig. 1a) Montasje av signalenhetene (Fig. 1b) Kablasje (Fig. 2) Feste av støtten</p> <p>INSTALLATIONSMULIGHEDER</p> <p>(Fig. 3a) Væg- eller loftsmontering (Fig. 3b) Takinstallasjon med støtte (kod 9021) (Fig. 3c) Takinstallasjon med stålledning (kod 3503) (Fig. 3d) Takinstallasjon med kjeder</p>	<p>(Fig. 4) Batteriskifte</p> <p>KOBLINGSSKJEMAER</p> <p>(Fig. 5) SA - Permanent belysning A= Testfunksjon B= Muligens samlet kontroll for å stille nød stopp tilbake på null (vær nøye med polaritetene). P2-N2= Direkte ledning</p> <p>VEDLIKEHOLD</p> <p>Skift ut batteriet når armaturen, etter en gjennomført oppladning, ikke lenger garanterer den oppgitte brenntiden.</p>	<p>Eksempel på hvordan man leser produktionsdata på batteriet: Eks. 1) 980304: 98 år 03 måned 04 dag Eks. 2) 271098: 27 dag 10 måned 98 år Eks. 3) 9811: 98 år 11 uke Eks. 4) 2197: uke 21, år 97</p> <p>MERKNADER - GARANTI</p> <p>- Denne armaturen må kun benyttes til det formålet den er konstruert for. Enhver annen bruk er å regne som feilaktig og dermed farlig. - Armaturen må kobles fra kretsen i forkant av enh-</p>	<p>ver rengjørings- eller vedlikeholdsoperasjon. - Plasser den eventuelle varselsetiketten slik at kontrollampen fortsatt er synlig etter installasjon. - Produktet må leveres som spesialavfall av miljømessige hensyn. - Ved eventuelle utskiftninger av batteri eller andre reparasjoner; ta kontakt med autorisert verksted eller installatør. Slike utskiftninger krever dessuten bruk av originale deler. Manglende etterfølgelse av det ovenfor beskrevne kan sette armaturens sikkerhet på spill.</p>	<p>- Ved inngrep når garantien er gjeldende, kontakt Autorisert Forhandler.</p>
-----------------------------------------------------------------------------------------------------------------------------------------------------------------------------------------------------------------------------------------------------------------------------------------------------------------------------------------------------------------------------------------------------------------	------------------------------------------------------------------------------------------------------------------------------------------------------------------------------------------------------------------------------------------------------------------------------------------------------------------------------------------------------------------------------------------------------------------------------------------	-------------------------------------------------------------------------------------------------------------------------------------------------------------------------------------------------------------------------------------------------------------------------------------------------------------------------------------------------------------------------------------------------------------------------------------------------------------------	-----------------------------------------------------------------------------------------------------------------------------------------------------------------------------------------------------------------------------------------------------------------------------------------------------------------------------------------------------------------------------------------------------------------------------------------------------------------------------------------------------------------------------------	---------------------------------------------------------------------------------